

शारीरिक शिक्षा एवं क्रीडा – अवधारणात्मक विवेचना

[पुण्य फ्लोरा] **Ph. D.**

असिस्टेंट प्रोफेसर एवं विभागाध्यक्ष शारीरिक शिक्षा विभाग] d0 d0 i h0 t h0 d k k y s t] b v k o k] m 0 i 0
b l & e y % s u n i l s e n g a r 0 5 @ g m a i l . c o m



Scholarly Research Journal's is licensed Based on a work at www.srjis.com

क्रीडा का अर्थ एवं आशय :

ØhMk dk vFk] l e; dh Hkkfir Lo&i dV g\$ tc rd fd xEHkhjrk ds l kFk bl s i fj Hkkf"kr u fd; k tk; A ckLdM/cky] Qv/cky] g\$Mcky] टेनिस और ट्रैक आदि क्रीडा को श्कjhfd fØ; kvka ds रूप में वर्गीकृत किये जाने पर बहुत कम असहमति है। शिकार, मछली मारना और कैम्पिंग को Hkh ØhMk ds : i ea l e>k tkrk g\$ i jUrq D; k muea ogha rRo gkrs g\$ tks fd Qv/cky vks] ckLdM cky ea gkrs g\$ D; k igkMka ij p<kbz djuk] fct vks] ikdj dks ØhMk ds : i ea oxhZr fd; k tk l drk g\$, MoMZ %1973½ us vfHku;] vkulln] ifrLi/kk] [ksy vks] ØhMk dh vo/kkj .kkvka dks Li "V djus grq , d ik: i iLnr fd; k gA vfHku; vks] ØhMk dks /kph; fØ; kvka ds : i ea LFkfr djrs हुए आपने उपर्युक्त क्रियाओं को एक क्रम में श्रेणी प्रदान की है। यदि अभिनय से क्रीडा की ओर क्रमशः c<k tk; s rks fuEu fLFkfr; ka Li "V gkrs g\$

& fØ; kdyki ds vUrxr vks pkfjd fu; e vks] l j pukRed Hkfredk vks] LFkku] l Ecu/k vks] mRrjnkf; Ro dk egRo c<+ tkrk gA

& n\$ud thou ds ncko vks] dMøkgV l s foyxrk de gks tkrh gA

& fØ; kdyki ds l e; (o\$ fDr d mRrjnkf; Ro vks] vi us 0; ogkj ds xqk , oa pfj = grq mRrjnkf; Ro vks] vf/kd c< tkrk gA

& l eg vks] l kfgdrk ds {k= ea o\$ fDr d Hkfredk rFk fØ; k dyki ka dh i kfir l flufgr gks tkrh gA

& yxko ; k vkul d के परे श्कjhfd vks] ekuf l fØ; kvka ij /; ku d\$Unr fd; k tkrk gA bykmM Mfol og iFke शिक्षा शास्त्री था; जिसने शारीरिक शिक्षाओं के संदर्भ में दर्शन की उपयोगिता, उसकी विषयवस्तु और उसके विश्लेष. kka rFk i) fir; k को समझाया। फेकलीन हेनरी ने श्कjhfd शिक्षा dh fo"ायवस्तु के अन्तर्गत उसे एक विद्या के रूप में विकास के साथ-साथ इसके निश्चित उद्देश्यों के fu/kkj .k ds fy, iz kl ikjEHk fd; s x; } ftl dk ifrQy 'ØhMk' ds : i ea ikr gya ikjFEkd दार्शनिक अध्ययन बहुत ही सामान्य कोटि के थे। जोहन ह्यूजिंगा, रोजन, केलायस आदि काN , d s दार्शनिक थे जिन्होंने शारीरिक शिक्षा के क्षेत्र में गहन अध्ययन किया Fkka [ksy vks] vfHku; ds l nHkz ea
Copyright © 2017, Scholarly Research Journal for Interdisciplinary Studies

इन अध्ययनों की वैचारिक आवश्यकताओं की पूर्ति तो की; परन्तु अमेरिकन शिक्षा शकल=ह bu v/; ; uka dh ofpkfjd dh dk vuq j.k djus ea i wkl-% | Qy ugha gks पाये। क्रीड़ा की अवधारणा जब से शकjhfd शिक्षा से संयुक्त हुई; क्रीड़ा के अ/; ; uka ea Hkh fo}rki wkl vuq akku fd;s tkus yxA ØhMk dks परिमार्जित करने और विश्लेषण djus में सन् 1960 के दशक के अंतिम वर्षों और सन् 1970 के दशक ds ikj fEHkd o"kkā ea fofo/k iz kl fd;s x; A [ky] vfhku;] ØhMk vkj f[kyMk vkfn inka ds vFkzck/ka dks ifjHkkf"kr djus vkj muds egRo dks ifrLFkfi r djus ds lrr-iz kl fd;s x; A

हेराल्ड वन्दरटेचाग और थामस सिंहान ने क्रीड़ा के दार्शनिक अध्ययन को समझने की प्रक्रिया ds : प में 'क्रीड़ा अनुभव' को विश्लेषण fd; kA mlugkus fdl h 0; fDr ds ØhMk ds rhu vk/kkjHkr विशिष्ट/rkvka dk mYys[k fd; k gSftuea HkkoukRed] oS fDrd और परिस्थितिजन्य अनुभव हैं। शकjhfd अनुभव के साथ-साथ क्रीड़ा भावनात्मक लगाव भी उत्पन्न करती है। सहभागियों और दर्शक के संदर्भ ea mi ; Dr fLFkr; ka ØhMk ea yxko mRi lu djrh gA l kfk gh l kfk ØhMk ifrLi/kkz dks Hkh tle nrh है। खेल, अभिनय और खिलाड़ी तथा क्रीड़ा के अर्थ एवं अन्तर्सम्बन्ध क्रीड़ा में दार्शनिक अध्ययनों के dlnz fclnq gA शकjhfd l Ec) lu , oa 0; fDrRo %

l keftd आर्थिक परिवर्तन की गति के साथ शकjhfd l l dfr vkj ØhMk ds {ks= ea भी विश्व Lrj ij {ks=h; rFkk jk"Vh; l hekvka ds vlrxr l Øe.k gqvk gA ftl dk ck°; Lo: i bl rF; l s Li"V gkrk gSfd jk"Vh; l xBuka , oa l akka us vlrxzVh; l xBuka rFkk l akka l s vi us l Ecl/ka ea of) की है। उत्पादन शfDr; ka ea gq s ifjorn और विकास की गति ने शकjhfd l l dfr vkj ØhMk ds fy; s u; h ekufi drk dks tle fn; k gA l kfk gh l kfk समाजीकरण की वर्तमान प्रक्रिया ने शकjhfd l l dfr vkj ØhMk ds ifr ekuoh; nf"Vdksk es परिवर्तन प्रतिस्थापित किया है। शकjhfd l l dfr vkj ØhMk ds fy; s नये उद्देश्य स्थापित किये गये और उत्पादन की दशाओं में हुये परिवर्तनों तथा अधिक अवकाश के समय ने, तथा संगठित क्रीड़ाओं व अनौपचारिक क्रियाओं में हुई सहभागिता की वृद्धि us ØhMk ds {ks= vkj ml dh l Ei wkl 0; oLFkk ea fofo/k ifjorn fd;s gA ØhMk&foKku fodkl dh प्रक्रिया में व्यक्ति की शारीरिक क्षमता को मनो-शारीरिक इकाई के रूप में निर्धारित करने वाले t fodh; , oa l keftd fu; eka dk fu: i.k djrk gA ; g bu ifØ; kvka ds enyHkr xqkka vkj dk; &dkj .k l Ecl/ka dks Li" V djrk gA ; g 0; kogkj d thou ea ØhMk dh mi ; kfxrk dk ijh{k.k rFkk mlga vo/kkj .kkvkj i Hkkxka o fl) kUrka ds : i ea l Lr q djrk gA 'शारीरिक प्रवीणता' सम्पूर्ण सामाजिक प्रयास की प्रक्रिया को प्रस्तुत करती है, जिनका उद्देश्य ' kjhfd i wkr dh ikfir gkrk है। इस सन्दर्भ में 'शारीरिक प्रवीणता' dk rkri ; l t fodh;] LokLF; rFkk ' kjhfd {kerkvka ds fu; eka ds l keftd fodkl ds vuqkoka dh 0; oLFkk l s gA vk/kfud l keftd fodkl dh ifØ; k ea ØhMk सामाजिक संस्था के रूप में विकसित हो रही है। यह शिक्षा, kyk] vFk] jktuhfr] dkuu] l Ei k.k vkj

vLrjKद्रीय राजनीति में प्रवेश कर रही है। वस्तुतः क्रीड़ा प्रभावयुक्त सामाजिक शक्ति Dr gS tks foLr
 {ks= rd viuk i Hkkotfur 1/2mRi Uu½ djus ea l Qy gkrh gA

शक्ति hfjd 0; k; ke(xfrdh; tukf/kD; l s l EcfU/kr [krjka dks gh fl QZ l eklr djus ea enn ugha
 djrk] i jUrq os rks vk/kfud mRi knuka ea l fØ; o l kFkd eukjatu dh voLFkkvka dk , d l k/ku gA
 bl eukjatu l s ykHk ; g gS fd ; g ekd y ckgY; dks i pztHfor djus dh i fØ; k dks Rofjr djus
 ea enn igpkrk gS tks fd l cl s vf/kd egRoiwKz gS og ; g gS fd ; g 'xfrfof/k; ka ea esy* rFkk
 'गतिशील क्रियाओं में नित्यता' लाने में मदद पहुंचाता है। सक्रिय मनोरंजन का आशावादी रूप, खास
 egRo dh phT gkrh gS tc i k.kh ckk gks tkrk gS rc bl dk , gl kl gkrk gA

प्रत्येक व्यक्ति को उन आवश्यकताओं से जो कि उनके बहुमुखी विकास की ओर उन्मुख होती
 gS vkSj tks muds mPp Lrjh; t b fØ; kvİ की साधन होती है; वहां पर शक्ति hfjd l d/kU dh
 आवश्यकता प्राथमिक रूप से व्यक्ति की अपनी अवस्था से उत्पन्न होती है।

f[kykfM+ ka ea l kekfTd Lrjh dj . k %

ekfj l tukfoV }kjk mi; ksx ea yk; s x; s mikxe ds ek/; e l s yLpu us vius vuq dkku ea
 l fEefyr fd; s x; s f[kykfM+ ka ds oxHkz foHkk tu dk iz kl fd; k gA l Hkh ; pk f[kykM+ 15 l s 25
 o"Kz vk; q ds FkA yLpu dk dFku gS fd ukStoku f[kykfM+ ka us bl l nHkz ea i wKz vkSj Li "V mRrj
 नहीं दिया कि क्या उनके पिता कुशल या अकुशल व्यवसाय ea l yXu gS i fj .kker% fuEu oxl dks vl;
 भागों में बांटा गया है। सबसे निम्न गरीब वर्ग के मात्र 5 प्रतिशत युवा खिलाड़ी थे। अध्ययन से यह भी
 rF; i klr fd; k x; k fd fuEu oxl ds ykx foHkUu ØhMk Dycka ea de tkrS gS tcfD mPp oxl ds
 ykx vkSj r l s vf/kd tkrS gA fuEu e/; e oxl vkSj mPp oxl cgd a[; k ea ØhMk vka ea Hkxk yrs gA

l xfBr f[kykfM+ ka ds v/; ; u ds vk/kkj ij ; g fu"d"Kz i frLFkfi r fd; k tk l drk gS fd
 क्रीड़ा मध्यम वर्ग का मूलतः अवकाश समय का व्यवसाय है। यह ऐसे कुशल श्रमिकों का भी व्यवसाय है,
 tks e/; e oxl dks viuk l UnHkz l eng ekurs gA ØhMk vH; kl ds : i ea Lrjh dj . k ifreku Bhd
 ml h rjg l s fHkUu fd; k tk l drk gS ftl rjg cgn tul a[; k ds Lrjh dj . k ifrekuka ds
 समाजीकरण का प्रतिफल हैं। अधिकांश युवा खिलाड़ी उर्ध्व गतिशीलता वाले होते हैं और क्रीड़ा क्लबों
 में उनकी सदस्यता उनकी गतिशीलता में प्रमुख सहायक स्रोत है।¹ l ekt ea vLrfufgr vLi "V
 l jupukRed l eL; k vka ds funku ea ; pk dky ea l fØ; ØhMk dh egRoiwKz Hkfredk gks l drh gA**

; g l R; gS fd ØhMk ds dN {ks=ka ea i R; {k [kir dh i dfrR ns[kh tk l drh gA i jUrq bl s
 प्रभावकारी रूप में विश्लेषित ugha fd; k tk l drkA bl ds foijhr ØhMk dks i Fker% l kekfTd
 l jupuk ds Lrjh dr {ks= ds : i ea l e>k tk l drk gA ; g शक्ति hfjd izdk; Z l Ei Uu dj l drk gA
 ; g ns[kk x; k gS fd ØhMk f[kykfM+ ka ds fy; s ruko l s vkjke ikus dk , d विशिष l kr gS vkSj

dN I hek rd ; g I kekftd idk; Z Hkh djrk g\$ ijUrq bu I cl s mHkj jgs I kekftd thou ds fodkl vks I j {kk ds fy; s bl ds idk; ka ds I nHkZ ea ifjHkkf"kr djuk gksxA bl fy; s dk; Z vks ØhMk nks /kph; fojks/kh fLFkfr; ka ugha g\$ vfi rq nksuka , d nil js l s ?kfu"V : i l s l Ec) g\$; g ek= अवकाश के विशिष/ {ks= ds I nHkZ ea l gh gks l drk gA , s l ekt ea tgka iz kl l s i fLFkfr i klr djus vFkok ml ds fu/kkz.k ds vf/kd l s vf/kd vol j miyC/k gkxs ogka ØhMk vks oLrq% fØ; kRed ØhMk vf/kd egRoi .kz gksxA

याशो यामागुची (1987) ने जापान एवं कनाडा के खिलाड़ियों की शकjhfd fØ; kvka ea l ekthdj.k l Ecl/kh v/; ; u dj ; g 0; Dr fd; k g\$fd ; g , d cgn fØ; k g\$fd cgn l xBuka ds कर्मचारियों की शकjhfd fØ; kRedrk e समाजीकरण की प्रक्रिया का विश्लेष.k djuk bl v/; ; u dk ed; vk/kkj gA vuq dkkudrkz us pkj ifj .kkaea ea fofHku pjka dks l eflor djrs gq vo/kkj .kkRed fØ; k i fjf/k dk fuekz k fd; k x; k g&

¼v½ i kj fEHkd ifj .kkae

¼c½ l kldfrd ifj .kkae

¼l ½ l dkj kRed ifj .kkae , oa

¼n½ LFkkukRed ifj .kkae A

0; k; ke ea l Ec) rk LFkkukRed ifj .kkae l s l cl s vf/kd i Hkfor gkrs gA bl ea vfrfjDr l ed{kh; समूह, संयोजनकर्ता एवं शिक्षक किसी भी देश में प्रमुख कार्यकलापों में लोगों की सम्बद्धता बनाये रखने ds egRoi wkz vfHkdj .k gA

क्रीड़ा सहभागिता और सामाजिक गतिशीलता :

; g , d l keU;] eku; rk g\$fd ØhMk ds ek/; e l s l kekftd i fLFkfr; ka ea m/oZkeh xfr i klr dh tk l drh gA rkRi ; Z; g g\$fd ØhMk mPp l kekftd i fLFkfr i klr djus dk , d l jy ek/; e gA : MkYQ⁵⁴ ¼1962½ us vi us v/; ; u i fUl yokfu; k ds dks yk [knkuka ds l nHkZ ea Qvcky ds युवा खिलाड़ियों की प्रस्थिति गतिशीलता का विवेचन किया है। नोवाक ने खिलाड़ियों के सामान्य भावनाओं की एकरूपता का विश्ले" k.k fd; k gA 0; kol kf; d f[kykfM+ ka dks feyus okyh ogn- धनराशियां क्रीड़ा संसार में किसी भी युवक को आश्चर्यचकित कर सकती हैं। प्रमुख yhx cl oky ea nks yk[k i Pphl gtkj Mkyj , oa l keU; r% , d yk[k i pkj gtkj मालर राशि प्राप्त की जाती थी। jk"ट्रीय बास्केटबाल एसोशियेशन द्वारा 4 लाख 50 हजार डालर एक खिलाड़ी को तथा कम से कम 3 yk[k Mkyj 10oha ojhi; rk i klr f[kykM+ dks 6 yk[k Mkyj rFkk 10oha ojhi; rk i klr f[kykM+ dks , d लाख 50 हजार डालर, नेशनल फुटबाल और हाकी द्वारा पहली वरीयता प्राप्त खिलाड़ी को 2 लाख 50 gtkj Mkyj rFkk nl oka ojhi; rk i klr f[kykM+ dks Qvcky ea , d yk[k Mkyj vks gkdh ea 67

gtkj Mkyj fn; k tkrk FkkA ckmu dk dFku gS fd ge । Ur, लन चाहते हैं और अधिक शिक्षा चाहते
gA dkys ukstoku tks ØhMk ea vR; f/kd mtkz vkj । e; ns । drs gS mlga fcuk budh mi ; kfxrk ds
छोड़ दिया जाता है। आशी⁵⁵ 1977½ dk dFku gS fd (y) d mi । Ldfir ØhMk txx ea (y) d ghjkt
dh ifl f) dks vR; f/kd egRo nrh gA dkys f[kykfM+ ka ds ifl f) dj .k ea muds ekrk&fi rk] fe=]
सम्बन्धी, अध्यापक, पुस्तकें, चलचित्र समाचार पत्र और विशे” kr% Vsyhfotu }kj k iæ[k Hkfedk fuHkk; h
जाती है। आशी ने कुछ महत्वपूर्ण प्रश्न इस संदर्भ में उठाये हैं। उसका कहना है कि ऐसा कोई रास्ता
gkuk pkfg, ftl । s fd 999 ykx tks ØhMk ds fy; s iz kl djrs gS ijUr q । Qy ugha gkr{ os
बेरोजगारों की श्रेणी में न खड़े हो जाय। दुर्भाग्यवश हमारे सर्वाधिक प्रतिमानित भूमिका प्रतिमान खिलाड़ी
vkj vkekn&iekn inku djus okys gA ukpuk] dinuk] xkuk xkuk vkj nkMuk gekjh Hkfedk ifreku
cu x; s gA jk”द्वितीय बास्केटबाल संघ में हम लोग 60 प्रतिशत हैं जबकि डाक्टर और बकील के
व्यवसाय में चार प्रतिशत से भी कम हैं। प्रमुख लीग बेसबाल में हम लोग 35 प्रतिशत हैं जबकि
इंजीनियर्स के क्षेत्र में 2 प्रतिशत से भी कम हैं। रा” Vीय फुटबाल खेल में हम लोग 40 प्रतिशत हैं
जबकि निर्माण श्रमिकों में हम 11 प्रतिशत से भी कम हैं। जैक जॉनसन, जोलूइस और मुहम्मद अली
tS s f[kykMk bl ‘ krkCnh ds gekjs cM+uk; d gA iztkrh; vkj vkfFkd HknHko ea gekjh mtkz dks
, FkyfVdI vkj bUVjVuedV dh vkj ekM+ fn; k gA fdl h rjg ekrk&fi rk dks cPpka ea okYV
izth; j cuus ds । kfk&l kfk dN । h[kus dh mRl prk isnk djuh pkfg, (D; ka u bl dkyst
0; ol kf; d f[kykfM+ ka dks gkbLdny ea Hkstuk ikjEHk fd; k tk; ftl । s os thou dh । Ppkbz dks
tku । dA f[kykfM+ ka dks [ky ds ehu ds । kfk&l kfk । rdky; ea Hkh tkuk pkfg, ftl । s fd ; g
वे खिलाड़ी ही बने रहना चाहते हैं तो 35 साल की अवस्था के बाद शिक्षा जगत से प्राप्त किया हय्क
fMlykek ; k fMxh muds Hkfo”; ea dke vk; A

1/1½ f[kykMk [ky ea viuh । ghkfxrk ds । nHkz ea fuEufyf[kr eW; ka dks vf/kd egRo i wkz ekurs
हैं— खेल कुशलता में वृद्धि करना, साफ सुथरा खेलना, सदैव प्रसन्न रहना, अच्छे खिलाड़ी
Hkkout का प्रदर्शन करना, । q<fk ea । qkkj ykuk vkj , d ny dk । nL; gkukA

1/2½ निर्देशक और प्रतिस्पर्धात्मक लोग अपने खिलाड़ियों का ds eW; mUeq[krkvka ea । qkkj pkgrs gA

1/3½ vUrfØL k vkj p; u fl) kUr e[p; u fl) kUr vi\$kkdr vf/kd mi ; pr gA

। oZh Dyueku 1960½ us vius v/; ; u ea ckLdVcky dh HkhM+ ds 0; ogkj dks i Hkkfor
करने वाले कारकों का विश्लेषक fd; k gA mlgkous ; ह पाया कि प्रशिक्षक और प्रशासन खेलों में भीड़
0; ogkj ds लिये उत्तरदायी होते हैं। विशेषर% , s ifreku] tks mPpkdkk[kk ; pr gkrs gS fuEu Lrj dh
क्रीड़ा भावना को व्यक्त करते हैं, यह क्रियाओं की गतिशीलता पर बल देता है और उसकी क्रियायें
अप्रत्याशित होती हैं। ब्लास (1970) ने (अ) दर्शकों और सहभागियों के मध्य, (ब) वैयक्तिक रूप में खेल

ea l fEefyr gkus okyka vks ØhMk ns[kus grq l pkj ek/; eka dk mi Hkksx djus okyka ds e/; (vks ¼l ½ , d ØhMk dks [ksyus vks ns[kus okyka ds e/;] l dkjkRed l Ecl/k i k; k gA ØhMk ds vLrxr सामाजिक गतिशीलता के संदर्भ में क्रीड़ा जगत की उपलब्धियों का उल्लेख विशेष” kr% vYi l q; dka ds fy; s fd; k tkrk gS vks bl nf"Vdksk dks ifrLFkfi r djus ea mPp Lrj ds f[kykfM+ ka dk Hkh iæq[k ; ksxnu jgk gA Li "Vr% bl iækj ds ekeys 0; kol kf; d f[kykfM+ ka ds y?kq vx gS fQj Hkh कुछ अन्य माध्यम भी हैं जिनसे क्रीड़ा के द्वारा सामाजिक गतिशीलता को बल मिलता है।

ij .kk, a rFkk ifrLi /kkz %

ck°; ijLdkj 0; oLFk dk vf/kd l e; rd iHkko jgrk gA ckQh ¼1972½ dk dFku gS fd जिस प्रकार पुरस्कार प्राप्त होने पर खुशी होती है और उसके लिये हम प्रयत्नशील रहते हैं ठीक उसी प्रकार खेल में कुशलता प्राप्ति तथा उसके मूल्यों को ग्रहण करने हेतु प्रेरणा को fidfl r djuk pkfg, A इस संदर्भ में सीखने वालों के लिये शिक्षक की पूर्ण उपादेयता होती है और वह सभी पक्षों से संलग्न jgrk gA Ms h ¼1975½ bl sl KkukRed eW; ka du fl) klr dh l Kk nrk gA tc f[kykM+ , d h fLFfr ea gkrk gS tgka ml s ck°; i"Vdj .k inku fd; k tkrk gS vks ftl s og vi uh LokHkKfod vfHk: fp ds vuq i i krk gS rks og fØ; k ds vLrxr vi uh vfHk: fp; ka dk iæq[W; ka du djrk gA Ms h ¼1975½ , oa jkoVl ¼1976½ nkuka fo}kuka dk dFku gS fd cPpka ds fy; s ; g egRoiwz gS fd os vi uh bl Hkkouk dks cuk; sj [ka कि उनका अपने व्यवहार पर नियंत्रण है। शिक्षक, प्रशि{kd vFkok i k&+ }kj k ck°; i"टकरण का प्रशासनिक हस्तक्षेप संज्ञानात्मक अस्थिरता उत्पन्न करता है ftl l s f[kykM+ vks vf/kd JSBrk iklr djrk gS tks ml dks inRr ij .kkvka rFkk ifrLi /kkz dk ifj .kke gkrk gA

fu"d"kr% ; g dgk tk l drk gS fd LokHkKfod ij .kk ij l EHkKfor , oa vl EHkKfor ijLdkj ka ds iHkoka dh rnyuk mlgkaus vi us v/; ; u ds vLrxr dh gA dk; l l Ei knu ij vk/kkfj r mi ; Dr विश्लेषणों के साथ-साथ तथ्य पर भी बल दिया जाता है कि बच्चे हमेशा परिस्थिति एवं परिवेश के fu; æ .k ea dk; l djrs gA l oJh Fkkel vks VcubV ¼1978½ us foHkUu ij dka ij vk/kkfj r fØ; kvka dk Loræ [ksy dh ifjLFkfr; ka ea iz ksx djrs gq s ; g ik; k fd og l eg tks l gi kskh ijLdkj iklr djrk gS og y{; dh vks vi uh mæq[krk ea f[kykfM+ ka dh vk; q dh of) ds l kFk&l kFk rhork l s वृद्धि करता है। ओरलिक और मोशर (1978) ने भी इस मत से सहमति व्यक्त किया है। fu% Ung(क्रीड़ा; सामाजिक परिवर्तन और गतिशीलता के लिए सुदृढ़ आधार प्रस्तुत करती है, क्योंकि क्रीड़ा एक , d h jktuhfrd mil Ldfr dks tle देती है जिसके माध्यम से खिलाड़ियों में रचनात्मक क्रियाशीलता fodfl r gkrh gA vks ; g Hkh l R; gS fd l Ei wz l ekt ea f[kykfM+ ka dh u; h i h<+ LoLFk l psV और क्रियाशील पीढ़ी के रूप में सामाजिक विकास की गति को बढ़ावा देती है।

vfhku;] [ksy vksj ØhMk ea l Ecu/k % ekMy : i ea %

i k: i l a 1 % vfhku;] [ksy vksj ØhMk ea l Ecu/k dh fLFkr; kj

vfhku;

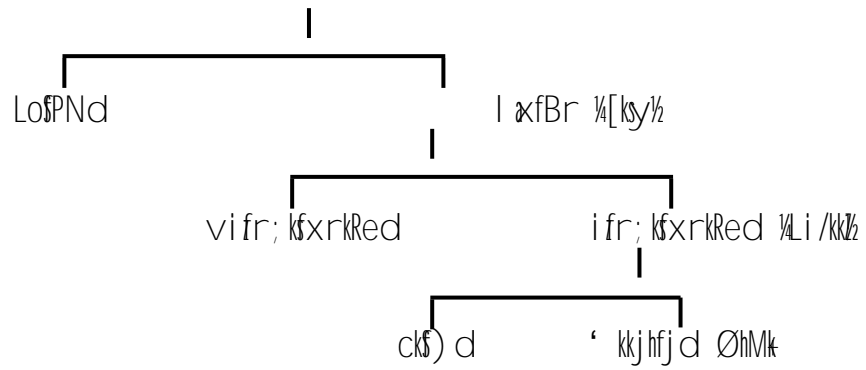

i k: i l a 2 % vfhku;] ØhMk vksj , FkysVDI ea l Ecu/k

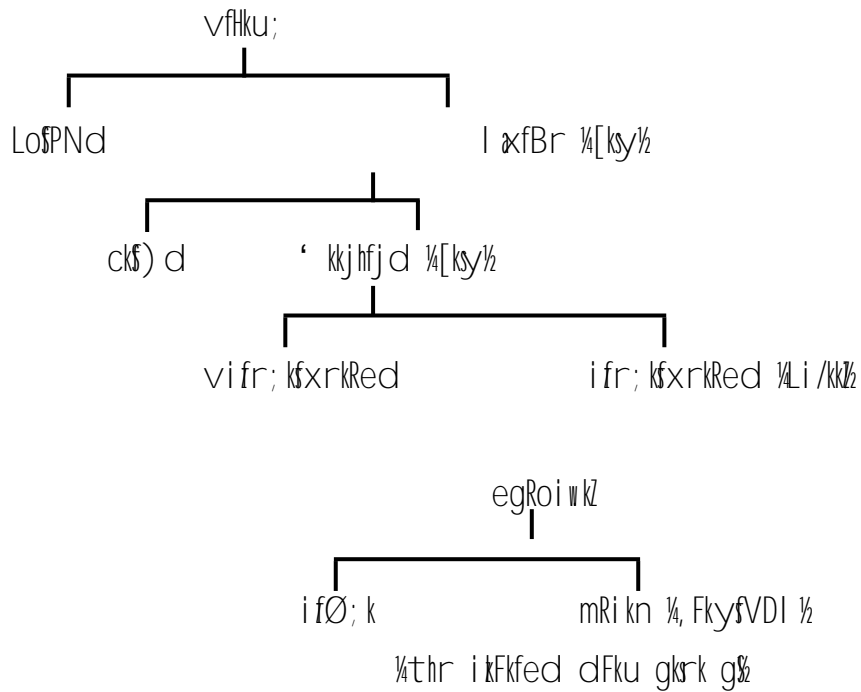

। गHk%

Guttman, A. 2013. *From Ritual to Record : The Nature of Modern Sports*, Columbia University Press, New York.

Freeman, W.H. 2013, *Physical Education and Sports in a changing society*, Surjeet Publ. Delhi pp. 136-137.

Scott. J.; *The Atheletic Revolution; The Free Press, New York, 2012, p.51-52.*

Luschen G.; *Sociology of Sport and The Cross Cultural Analysis of sport and Games*, Stipen Pub. Co. Champaign, Illinois, 2010, p.13.

Pandey P.N.; *Sport and Social System*, Saraswati Prakashan, Jangambadi Varanasi (U.P.), 2010, p.87.

Guttman A.; *The Nature of Modern Sports*, Columbia University Press, New York, 2010, p.130.

Freeman W.H.; *Physical Education and Sports in a Changing Society*, Surjeet Publ. Delhi, 2008, p.210.